

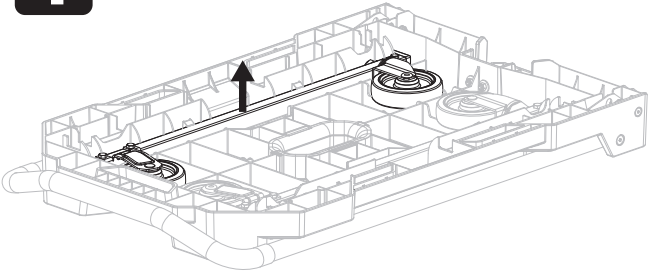

GORILLA®

GFP-2032

1



2

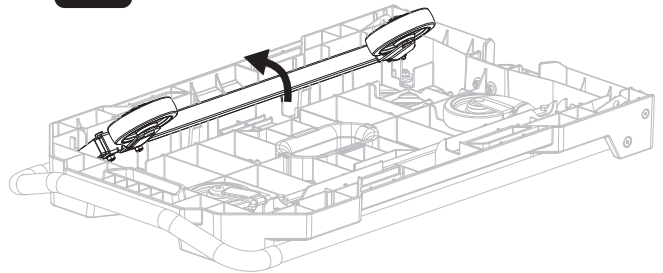

3

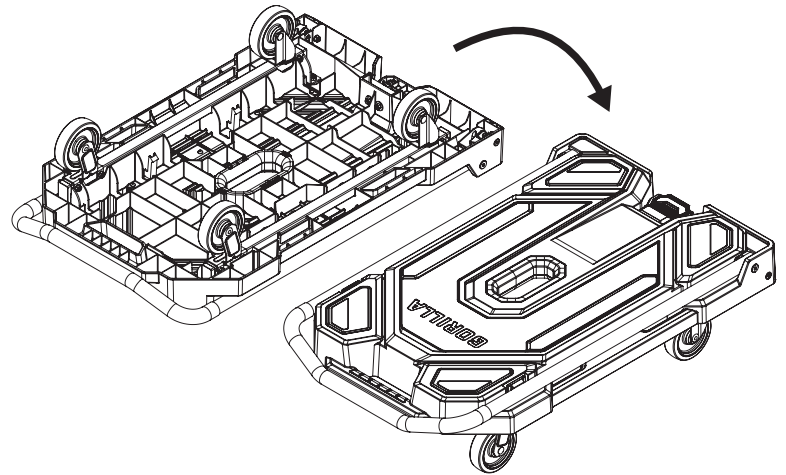
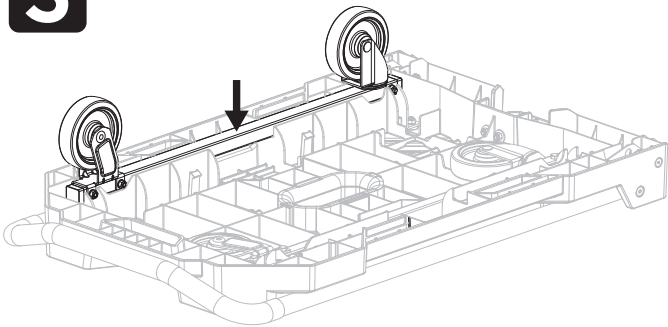

4

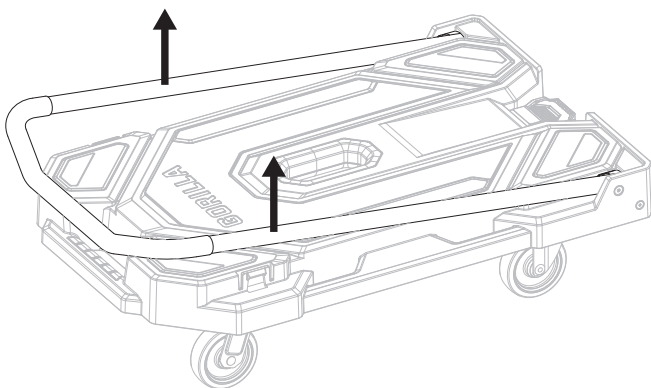

5

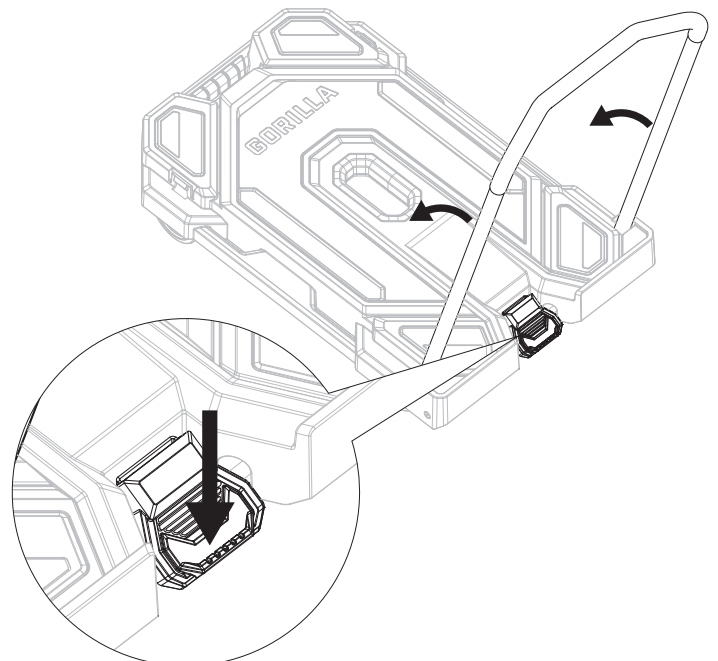

QUESTIONS, PROBLEMS, OR MISSING PARTS?

If any parts are missing, damaged, or if you have any questions or need additional instructions, DO NOT RETURN THIS PRODUCT TO THE RETAILER, visit us at www.gorillamade.com to complete the replacement parts submission form or call our customer service department at 1-800-867-6763.
9 a.m. - 4 p.m., CST, Monday-Friday (English).

WARNING

Follow ALL Safety, Proper Use, and Assembly Instructions.

Failure to follow can increase the risk of property damage, personal injury, and/or death.

1. Inspect product before use. Do **NOT** use product with missing, loose, damaged, corroded, or excessively worn parts.
2. This product is **NOT** a toy. Do **NOT** allow children 12 years of age or younger to use this product.
3. Identify and keep hands clear of pinch points before use.
4. Before use ensure wheels and handle are properly secured. Visually verify!
5. Do **NOT** use this product to carry or transport passengers or pets.
6. Use **CAUTION** on uneven terrain to prevent roll-away and tipping conditions.
7. Load must be protected, properly secured, and evenly distributed.
8. Do **NOT** exceed the maximum uniform load capacity of 600 lbs (272 kg).

¿PREGUNTAS, PROBLEMAS O PIEZAS FALTANTES?

Si falta alguna pieza o está dañada o si tienes preguntas o necesitas instrucciones adicionales, NO DEVUELVAS ESTE PRODUCTO AL MINORISTA, visítanos en www.gorillamade.com para llenar el formulario de piezas de repuesto o llama a nuestro departamento del servicio del cliente al 1-800-867-6763.
De lunes a viernes entre las 9 a.m. y 4 p.m., Hora Estándar del Centro (Inglés).

ADVERTENCIA

Sigue TODAS las instrucciones de seguridad, uso adecuado y ensamblaje.

El incumplimiento puede aumentar el riesgo de daños materiales, lesiones personales y/o muerte.

1. Inspecciona el producto antes de usarlo. **NO** usar si le faltan piezas, están sueltas, dañadas, corroídas o excesivamente desgastadas.
2. Este producto **NO** es un juguete. **NO** permitas que niños de 12 años de edad o menores usen este producto.
3. Identifica y mantén las manos libres de puntos de pellizco antes de usar.
4. Antes de usar, asegúrate de que las ruedas y la manija estén bien aseguradas. ¡Verifica visualmente!
5. **NO** usar este producto para cargar o transportar pasajeros o mascotas.
6. Ten **CUIDADO** en terrenos irregulares para evitar que se produzcan condiciones de desplazamiento o vuelco.
7. La carga debe estar protegida, adecuadamente asegurada y distribuida uniformemente.
8. **NO** superes la capacidad de carga uniforme máxima de 600 lb (272 kg).

Tricam Industries, LLC
7677 Equitable Drive
Eden Prairie, MN 55344 USA
1-800-867-6763 • www.gorillamade.com

Gorilla® products are covered by several issued and pending US and international patents. For more information, please visit www.gorillamade.com/patents

Los productos Gorilla® están cubiertos por varias patentes emitidas o pendientes en Estados Unidos y a escala internacional. Para más información, visita www.gorillamade.com/patents